

MONTAGE ANLEITUNG ALL-INN 2.0 KENNZEICHENHALTER

Bitte lesen Sie sich diese Anleitung vor der Montage sorgfältig durch.

Nur bei fachgerechter Montage und Anschluss ist die gesetzliche Gewährleistung erfüllt. Dieses Lichtmodul ist ausschließlich zur Montage an Motorrädern zulässig und die verwendeten LED-Leuchteinheiten sind mit E-Prüfzeichen. Sollten Sie selber unsicher sein, beauftragen Sie bitte Fachpersonal mit der Montage. Schauen Sie niemals direkt in das Licht der LEDs.

1) Klemmen Sie zunächst die Batterie ab und achten Sie darauf, dass ihr Fahrzeug sicher steht. Vor dem Einbau empfehlen wir einen Funktionstest der Leuchteinheiten durchzuführen. **ACHTUNG:** Nur an 12V DC Boardnetz anschließen! Bei Nichtbeachtung erlischt jeglicher Garantieanspruch.

2) Die Montage des Kennzeichenhalters kann an den vormarkierten Befestigungs-Punkten **(A)** erfolgen. Sollte keine dieser Varianten bei Ihnen passen, können Sie natürlich weitere oder andere Befestigungs-Punkte festlegen.

3) Durchbohren Sie 2 bis 4 dieser vormarkierten Punkte **(A)** und befestigen Sie den Halter an der von Ihnen vorgesehenen Stelle an Ihrem Motorrad. (Wir empfehlen eine Lochgröße von 6mm).

!!! ACHTUNG !!! BEIM HALTER IN CHROM !!! ACHTUNG !!!

Nicht von dieser Seite (Innenseite) bohren, um das Ablösen der Chromschicht zu vermeiden. Die Bohrlöcher müssen danach mit Silikon o.ä. Dichtstoffen abgedichtet werden, um Rost oder Unterwanderungen zu vermeiden!

Sollten Sie bei der Montage unseren **Mount Adapter** oder die **Mount Adapter BLOKKS** nutzen, sind die vormarkierten Positionen natürlich passend mit den Gewindebuchsen der Mount Adapter.

4) Die Kabelbelegung:

Rück- & Bremslicht (obere Module):

- Schwarz – Masse **⊖**
- Gelb – Rücklicht **⊕**
- Rot – Bremslicht **⊕**

Blinker (untere Module):

- Schwarz – Masse **⊖**
- Gelb – Blinkfunktion **⊕**

LED Kennzeichenbeleuchtung

- Schwarz – Masse **⊖**
- Rot – Plus **⊕**

5) Das gelbe Kabel (Blinker), das gelbe Kabel (Rücklicht) und das rote Kabel (Bremslicht) werden an die jeweiligen Zuleitungen **⊕** ihres Kabelbaums an Ihrem Fahrzeug angeschlossen - die schwarzen Leitungen jeweils an Masse **⊖** anschließen. Es handelt sich bei dem Anschluss um Einfach-Zuleitungen mit dem Querschnitt von 0,025, die ganz einfach mit den Original Leitungen verbunden werden - hierzu empfehlen wir löten.

6) Verlegen Sie die Kabel fachgerecht. Kabel nicht knicken. Lose Kabelenden gut isolieren! Um die Kabel nach hinten durch zu führen empfehlen wir das Loch **(X)** an einer Stelle zu bohren, die am Ende an Ihrem Motorrad am wenigsten auffällt. Da diese von Motorrad zu Motorrad und von Modell zu Modell unterschiedlich sein kann, überlassen wir es Ihnen selbst, wo dieses Loch **(X)** platziert werden soll.

7) Achten Sie darauf, dass die Blinker gut sichtbar sind und nicht durch Taschen oder ähnliches verdeckt werden. Es dürfen maximal 2 Rückleuchten am Fahrzeug betrieben werden mit dem Mindestabstand von 18cm, der bei diesem Kennzeichenhalter eingehalten wird.

8) Das Kennzeichen wird von unten durch die SLIP-INN Öffnung eingeschoben und von der Rückseite mit den Madenschrauben fixiert. Bitte verwenden Sie Schraubensicherung (mittlere Feste - Loctite blau) da diese sich sonst durch die Vibrationen evt. lösen könnten.

Sämtliche Produkte aus dem **HeinzBikes®** Portfolio arbeiten direkt mit 12V und benötigen keinen Widerstand. Dieser würde lediglich die Leuchtkraft der LEDs verringern. Sollte es zu einer Fehlmeldung kommen, d.h. eine erhöhte Blinkfrequenz, muss in diesem Fall ein **Blinkfrequenzgeber** unter der Sitzbank bzw. unter dem Seitendeckel eingebaut werden. (Bitte lesen Sie dazu die Montage-Anleitung für einen Blinkfrequenzgeber.) Bei CAN-Bus Modellen wird die Blinkfrequenz in der Regel automatisch reguliert.

Passendes Zubehör wie **Mount Adapter**, **Mount Adapter BLOKKS** und **Blinkfrequenzgeber** finden Sie bei uns im WebShop.

Wir wünschen Ihnen allzeit gute und sichere Fahrt mit Produkten der Firma HeinzBikes®.

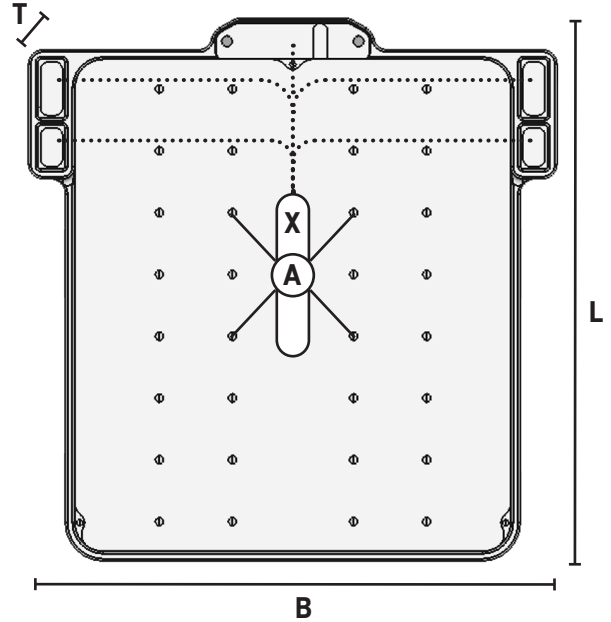

Außenmaße max.:
L = 220mm B = 218mm T = 10mm



MOUNTING INSTRUCTIONS

ALL-INN 2.0 LICENSE PLATE HOLDER

Please read this manual carefully before mounting.

Only with professional installation and connection the legal guarantee is fulfilled. This light module is only permitted for mounting on motorcycles and the LED lighting units are E-approved. If you are insecure yourself, please hire a professional for the assembly. Never look directly into the light of the LEDs, it could hurt your eyes.

1) First disconnect the battery and make sure that your vehicle is stabilized. Before installation, we recommend to test the function of the lighting units.

ATTENTION: Only connect to 12V DC board network! Otherwise no warranty service will be provided.

2) The license plate holder can be mounted at the pre-marked attaching points **(A)**. If none of these options are suitable for you, you can of course specify additional or different installation points.

3) Drill through 2 to 4 of these pre-marked points **(A)** and attach the holder to your motorcycle at the location you intended. (We recommend a hole size of 6mm).

!!! ATTENTION!!! AT THE PRODUCT IN CHROME !!!! ATTENTION !!!

Do not drill from this side (inside) to prevent the chrome layer from coming off. The holes must then be sealed with silicone or similar. Sealants must be used to prevent rust or infiltration!

If you use our **Mount Adapter** or the **Mount Adapter BLOKKS** for mounting, the pre-marked positions will fit with the threads of the Mount Adapter.

4) Wiring:

Brake & Taillight (upper unit):

black - ground ⓪
yellow - taillight ⊕
red - brake light ⊕

Indicators (lower unit):

black - ground ⓪
yellow - flashers ⊕

License Plate Light

black - ground ⓪
red - plus ⊕

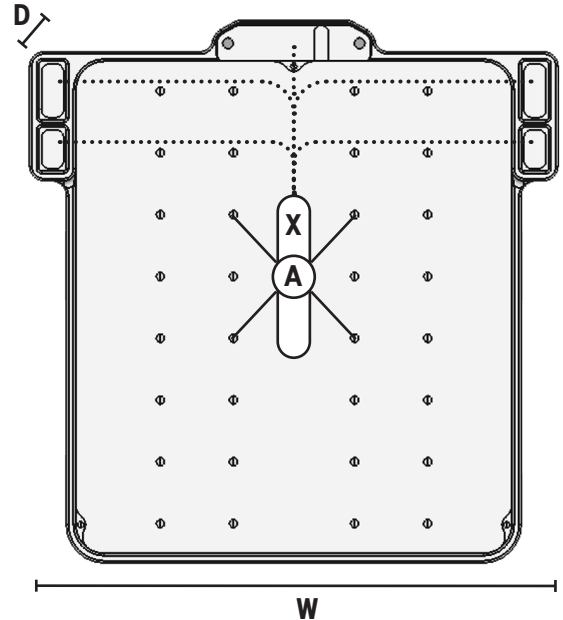

external dimensions max.:

H = 220mm W = 218mm D = 10mm



5) The yellow wire (indicator), the yellow wire (taillight) and the red wire (brake light) get connected to the corresponding OEM wires ⊕ of the vehicles main harness - the black wires get connected to ground ⓪. The connection is a 0.025 gauge single feed, which is easily connected to the original wire - we recommend soldering for this.

6) Lay the cables properly. Do not bend the cable. Well isolate loose cable ends! To route the cables backside, we recommend drilling the hole **(X)** at a point that is least visible at the rear of your motorcycle. Since this can differ from motorcycle to motorcycle and from model to model, we leave it up to you where this hole **(X)** should be placed.

7) Make sure that the turn signals are clearly visible and are not covered by bags or other objects. A maximum of 2 rear lights may be operated on the vehicle with a minimum distance of 18 cm, which is maintained with this licence plate holder.

8) The license plate is inserted from below through the SLIP-INN opening and fixed from the back with the allen screws. Please use a threadlocker (Loctite "blue") to prevent the screws from loosening due to vibrations.

All **HeinzBikes®** products work directly with 12V - no resistor needed. This would only reduce the luminosity of the LEDs. In case of an error message or hyper flashing of the turn signals, a load equalizer must be installed under the seat / under the side cover. (Please read mounting instructions for load equalizer.) For CAN BUS models, the flashing frequency is regulated automatically.

You can find a load equalizer (**Blinkfrequenzgeber**) in our web shop at www.heinzbikes.com

Be save on the road with HeinzBikes® products.

POSITION DES KENNZEICHENS IM ALLGEMEINEN

Die Anbringungsstelle für das hintere amtliche Kennzeichen muss so an der Rückseite des Fahrzeugs liegen, dass das Kennzeichen zwischen den Längsebenen angebracht werden kann, die durch die äußeren Punkte der Breit über alles verlaufen.

NEIGUNG

Das hintere amtliche Kennzeichen muss senkrecht zur Längsmittlebene des Fahrzeugs stehen; darf bei unbeladenem Fahrzeug um maximal 30° gegenüber der Senkrechten geneigt sein, wenn die Seite mit der Zulassungsnummer nach oben zeigt; darf bei unbeladenem Fahrzeug um maximal 15° gegenüber der Senkrechten geneigt sein, wenn die Seite mit der Zulassungsnummer nach unten zeigt.

MAXIMALER ABSTAND ZUM BODEN

Bei unbeladenem Fahrzeug darf der Abstand zwischen der Oberkante der Anbringungsstelle für das amtliche Kennzeichen und dem Boden maximal 1,50 m betragen.

MINDESTABSTAND ZUM BODEN

Bei unbeladenem Fahrzeug muss sich die Unterkante der Anbringungsstelle für das hintere amtliche Kennzeichen in einer Höhe von mindestens 0,20 m über dem Boden befinden; beträgt der Radradius weniger als 0,20 m, darf die Unterkante der Anbringungsstelle nicht unterhalb des Radmittelpunkts liegen.

GEOMETRISCHE SICHTBARKEIT

Die Sichtbarkeit der Anbringungsstelle für das amtliche Kennzeichen muss in einem Bereich sichergestellt sein, der durch zwei Raumwinkel definiert ist: der eine dieser Raumwinkel, der horizontale Raumwinkel, wird durch zwei Ebenen begrenzt, die durch den oberen und den unteren Rand der Anbringungsstelle für das amtliche Kennzeichen verlaufen und gegenüber der Waagerechten Winkel aufweisen, die in Abbildung 1 angegeben sind, der andere Raumwinkel, der vertikale Raumwinkel, wird durch zwei Ebenen begrenzt, die durch den linken und den rechten Rand der Anbringungsstelle für das amtliche Kennzeichen verlaufen und gegenüber der Längsmittlebene Winkel aufweisen, die in Abbildung 2 angegeben sind.

